

**SIARR**

# NOTICE DE MONTAGE

# 5065

## PREPARATION

- \* Dégarnir le fond du coffre, puis retirer à droite et à gauche les 2 obturateurs caoutchouc.
- \* Démonter le pare-chocs.
- \* Retirer l'absorbeur en aluminium et supprimer les 2 fixations de celui-ci.
- \* Abaisser les 2 pots d'échappement.

## MONTAGE

- \* Présenter à l'intérieur des longerons, les 2 bras de tirage aux points de fixation U et X à l'aide des ensembles visserie U et X, sans serrer.
- \* Fixer le corps d'attelage aux points V et W avec les ensembles visserie V et W.

## FINITION

- \* Effectuer le serrage aux couples indiqués ci-dessous dans l'ordre suivant X, U, V et W.
- \* Remonter l'absorbeur avec la visserie existante, ainsi que les éléments déposés ci-dessus.

## BLOC VISSERIE

<b>U</b>	4 vis HM10x30 4 rondelles CS10 4 rondelles plates 10,5x56 maxi	<b>Y</b>	4 vis HM12x35 4 rondelles CS12
<b>V</b>	2 vis HM10x30 2 rondelles CS10	<b>X</b>	8 vis HM10x30 8 écrous HM10 8 rondelles CS10 8 rondelles plates 10,5x36 maxi
<b>W</b>	2 vis HM10x30 2 rondelles CS10 2 écrous HM10		

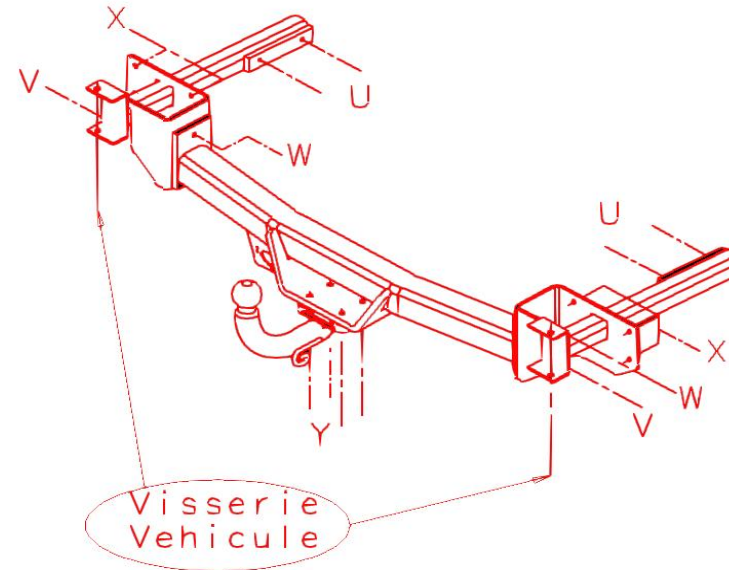

Tél. : 02.35.85.32.57 - e-mail : sav@siarr.fr

**NOTA :** Le branchement d'un faisceau universel réf. 8526 est **strictement impossible** sur ce véhicule (dégâts prévisibles).

**Utiliser impérativement** soit un faisceau spécifique ou un boîtier réf. 8530.

Type	Homologation de Type n°	Poids Total maxi autorisé	Poids Total remorquable	Charge verticale maxi	Valeur D
Attelage pour MERCEDES W211 (RLD)	e11*94/20*01*4238	2 200 kg	1 900 kg	75 kg	10 kN

**NOTA :** Schéma électrique à l'intérieur de nos faisceaux universels ou personnalisés.

### COUPLES DE SERRAGE :

M16	AC8.8	19,5daNm	M12	AC10.9	11,4daNm	M8	AC8.8	2,3daNm
M16	AC10.9	27,5daNm	M10	AC8.8	4,7daNm	M8	AC10.9	3,3daNm
M12	AC8.8	8,1daNm	M10	AC10.9	6,7daNm			

### ATTENTION : (pour connaître les caractéristiques d'utilisation consulter la carte grise)

Installé suivant nos recommandations, cet attelage vous donnera entière satisfaction. Nous dégageons toute responsabilité en cas de transformation ou d'utilisation illicite de celui-ci.