

**SIARR**

# NOTICE DE MONTAGE

# 14 - 31

## PREPARATION

- \* Démonter le pare-chocs.
- \* Supprimer les fixations de pare-chocs (**Nota** : pour démonter ces fixations, il faut dégraffer le bas du renfort intérieur (tétines plastique).
- \* Faire une découpe au centre du pare-chocs de 130mm de long sur 85mm de profondeur (voir schéma).

## MONTAGE

- \* Monter le pare-chocs sur l'attelage aux points V sans serrer à l'aide de la visserie existante.
- \* Placer les cales fournies à l'intérieur des longerons.
- \* Placer l'ensemble attelage pare-chocs dans les longerons et sécuriser à l'aide des ensembles visserie W et X.

## FINITION

- \* Monter le support ainsi que la rotule à l'aide des ensembles visserie Y et Z.
- \* Serrer la visserie aux couples indiqués ci-dessous.

## BLOC VISSERIE

**W** | 4 vis HM10x35  
4 rondelles CS10  
4 rondelles plates diam.26

**Y** | 4 vis HM12x35  
4 rondelles CS12

**X** | 6 vis HM10x30  
6 rondelles CS10  
6 rondelles plates diam.26

**Z** | 2 vis HM16x45  
2 rondelles DEC16  
2 écrous HM16

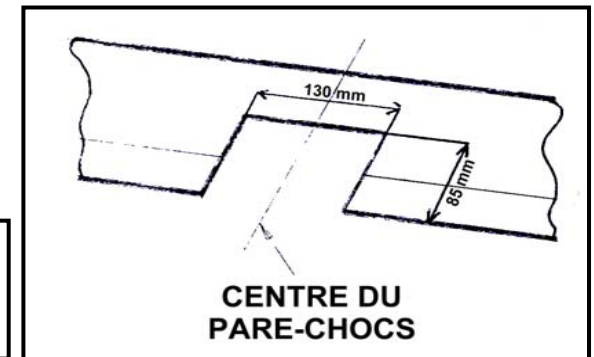
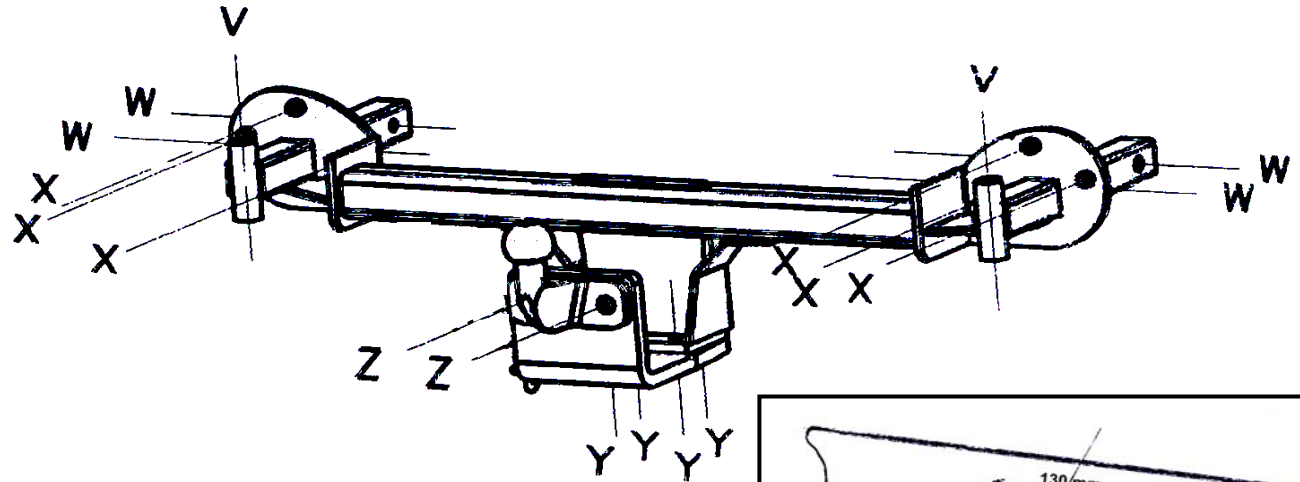

Tél. : 02.35.85.32.57  
e-mail : sav@siarr.fr

**NOTA** : Le branchement d'un faisceau universel réf. 8526 est **strictement impossible** sur ce véhicule (dégats prévisibles).  
**Utiliser impérativement** soit un faisceau spécifique ou un boîtier réf. 8530.

Type	Homologation de Type n°	Poids Total maxi autorisé	Poids Total remorquable	Charge verticale maxi	Valeur D
Attelage pour BMW Série 3 BL modèle 1998	e11*94/20*00*1406	1 735 kg	1 675 kg	75 kg	8,36 kN

**NOTA** : Schéma électrique à l'intérieur de nos faisceaux universels ou personnalisés.

### COUPLES DE SERRAGE :

M16	AC8.8	19,5daNm	M12	AC10.9	11,4daNm	M8	AC8.8	2,3daNm
M16	AC10.9	27,5daNm	M10	AC8.8	4,7daNm	M8	AC10.9	3,3daNm
M12	AC8.8	8,1daNm	M10	AC10.9	6,7daNm			

**ATTENTION** : (pour connaître les caractéristiques d'utilisation consulter la carte grise)  
Installé suivant nos recommandations, cet attelage vous donnera entière satisfaction.  
Nous dégageons toute responsabilité en cas de transformation ou d'utilisation illicite de celui-ci.