

A LIRE AVANT ASSEMBLAGE ET UTILISATION**Garantie Constructeur**

La Garantie Constructeur s'applique sur les seules pièces défectueuses dans les conditions normales d'utilisation. Elle est d'un an à compter de la date d'achat. Si une pièce est défectueuse, elle doit être retournée à ERDÉ S.A. avec la preuve d'achat après accord explicite de ERDÉ. Aucun retour non autorisé ne sera accepté. Les frais de port retour sont à la charge du client. En cas d'expertise, des frais d'expertise de 200 € seront facturés au client. Ils seront remboursés si la Garantie Constructeur se trouve engagée.

NOTICE DE MONTAGE ET D'UTILISATION**REMORQUES DAXARA - MODÈLE**

- **DAXARA 168.1**
- **DAXARA 198.1**
- **DAXARA 218.1**
- **DAXARA 238.1**

**Equipements disponibles en option**

Bache plate



Bache haute



Bache fourgonnette



Barres porte tout



Roue jockey

Roue de secours
Avec ou sans support

Béquilles stabilisatrices



Antivol tête d'attache



Disponible sur modèle DAXARA 198.1, 218.1 et 238.1

Rehausses grillagées



Bache rehausses grillagées



Rehausses de ridelles



Disponible sur modèle DAXARA 198.1 et 238.1

capot



Barres de capot

**DAXARA**

1

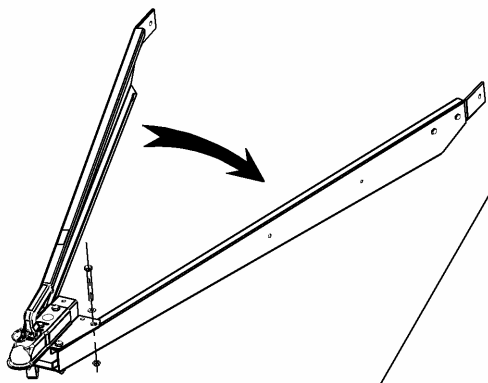

PREVISSER

2

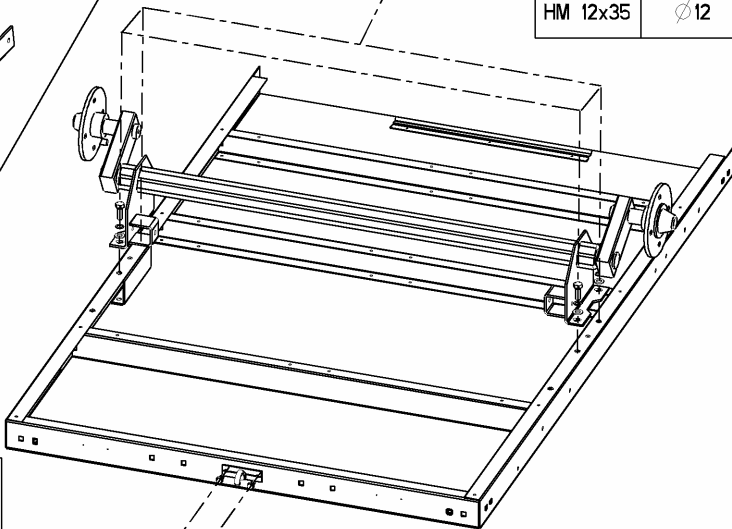

Qte: 4	Qte: 4	Qte: 4
HM 12x35	Ø 12	Ø 12

Qte: 2
HM 8X25

3

UNIQUEMENT SUR MODELE 2,10M

Qte: 2	Qte: 2	Qte: 2
HM 12x35	Ø 12	FR M12

Qte: 4
CLIP

Qte: 2	Qte: 2	Qte: 2	Qte: 2
HM 12x60	Ø 12	ENTRETOISE	FR HM12

CLIPSER LE FAISCEAU

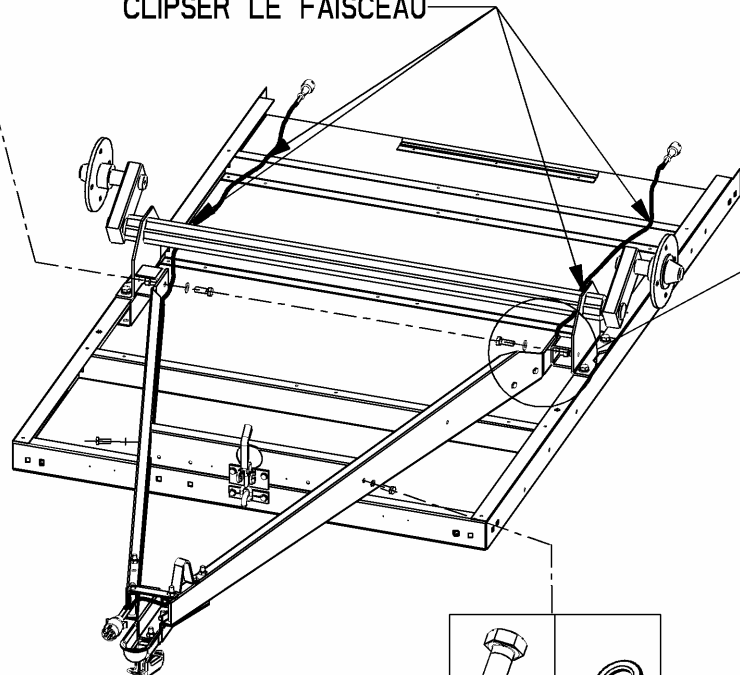

4

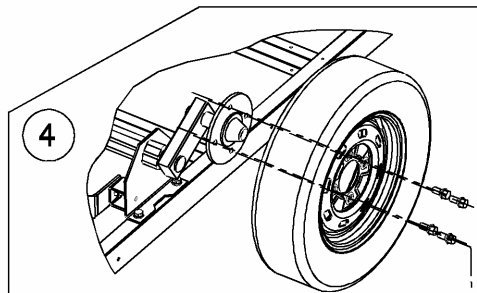

Qte: 2	Qte: 2
HM 10x25	Ø 10

Qte: 8
VIS DE ROUE

OU

Qte: 8
ECROU DE ROUE

BLOQUER TOUTES LES VIS

FACE BOMBEE CONTRE LA JANTE

5

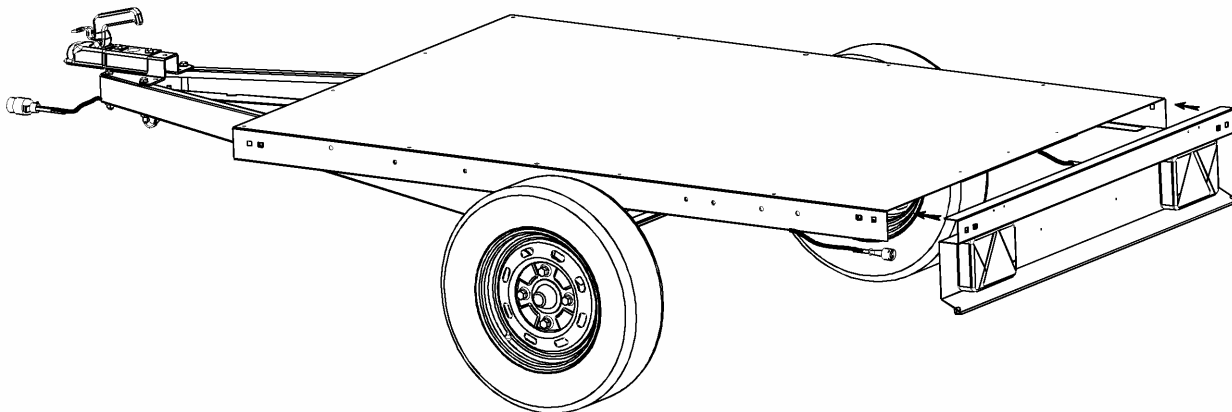

6

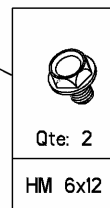
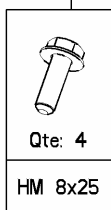
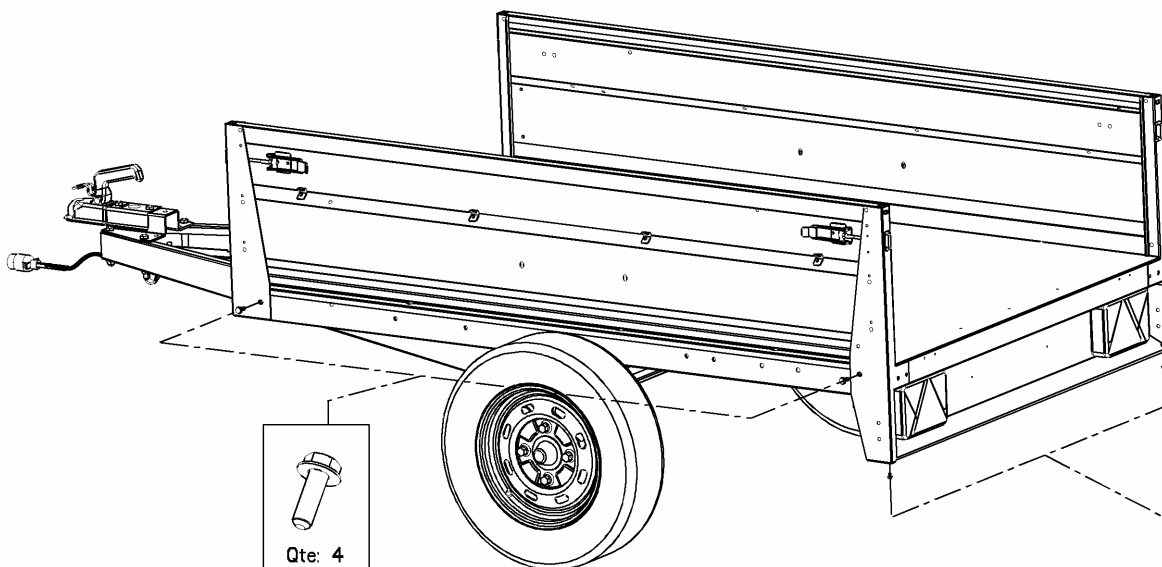

7

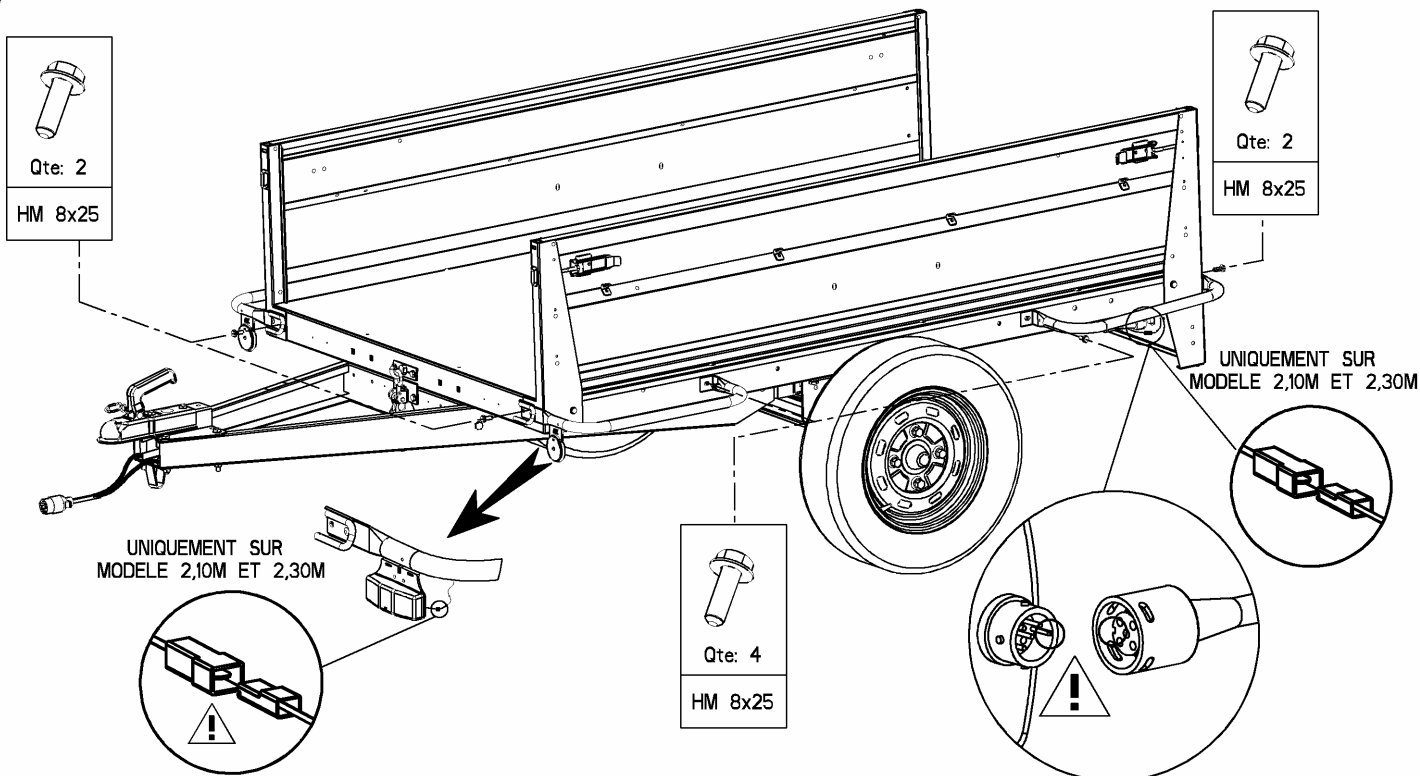

8

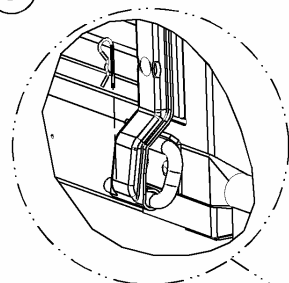

Qte: 4

HM 8x25



Qte: 1

GOUPILLE

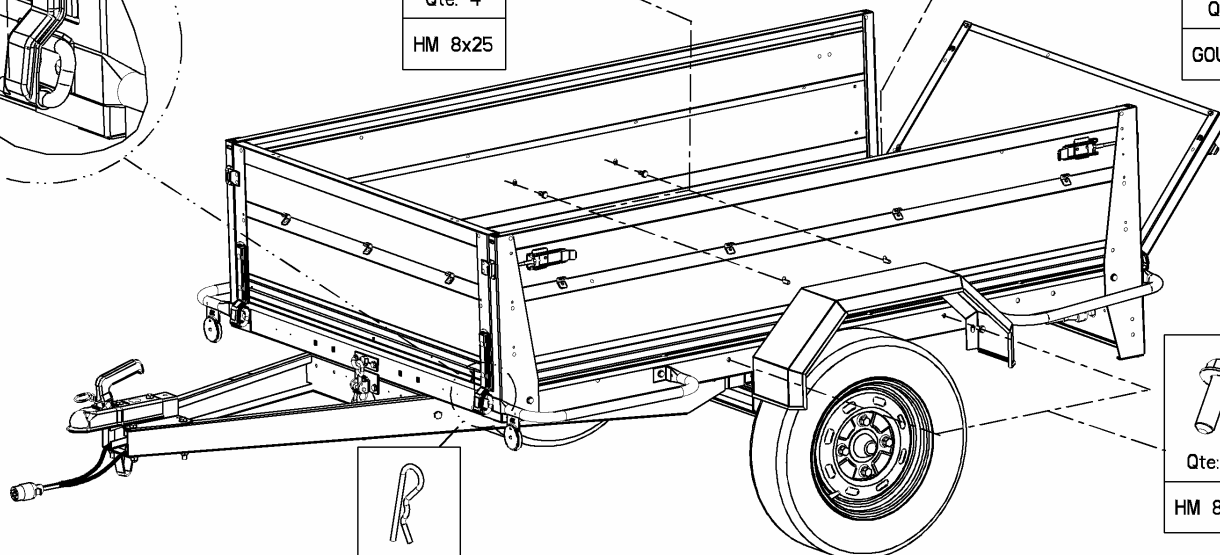

Qte: 1

GOUPILLE



Qte: 4

HM 8x25

BLOQUER FERMEMENT LES VIS DE ROUES ET TOUTES LES FIXATIONS

UTILISATION ET ENTRETIEN - REMORQUES DAXARA

1 - ATTELAGE

* **SUR VOTRE REMORQUE** : toutes les REMORQUES DAXARA sont pourvues d'une tête d'attache de sécurité empêchant ainsi le risque de décrochage.

POUR ATTELER OU DETELER, PROCEDER COMME SUIV :

Lever à fond la poignée d'attache en actionnant en même temps la gâchette de verrouillage située sous cette poignée.

En option : il est possible d'adapter un antivol de tête d'attache.

* **SUR VOTRE VOITURE** : assurez vous que l'attelage monté ou que vous allez faire monter est bien compatible avec le POIDS TOTAL EN CHARGE (PTC) de votre remorque.

2 - RESSERRAGE DES ECROUS

APRÈS LES 100 PREMIERS KILOMÈTRES ENVIRON CONTRÔLER LES SERRAGES DES PRINCIPAUX ORGANES SUIVANTS :

*ROUES (IMPORTANT) *ESSIEU *TETE D'ATTACHE *FLECHE *GARDE-BOUE

3 - MOYEUX DE ROUES

Les moyeux de roues de votre remorque sont munis de roulements "GRAISSÉS A VIE". Aucun graissage n'est à effectuer. Le graissage d'origine suffit à la durée de vie des roulements.

4 - BRANCHEMENT ÉLECTRIQUE

Votre remorque comporte une prise à sept broches dont le branchement est conforme aux NORMES EUROPÉENNES :

- * Plot n° 1 : Clignotant gauche (fil jaune ou orange)
- * Plot n° 5 : Eclairage de plaque côté droit (fil marron)
- * Plot n° 2 : Antibrouillard (fil bleu)
- * Plot n° 6 : Stop (fil rouge)
- * Plot n° 3 : Masse (fil blanc)
- * Plot n° 7 : Eclairage de plaque côté gauche (fil noir)
- * Plot n° 4 : Clignotant droit (fil vert ou violet)

5 - PRESSION DES PNEUMATIQUES

La pression des pneumatiques est **A VÉRIFIER RÉGULIÈREMENT** afin d'éviter le risque d'usure anormale ou d'éclatement. (La dimension des roues de votre remorque est indiquée sur les pneumatiques)

* Roue 350x8	2,5 Bars
* Roue 135 R 13	2,5 Bars
* Roue 480/400x8	2,5 Bars
* Roue 145 R 13	2,5 Bars
* Roue 400x10	3,5 Bars
* Roue 185/70 R 13	2,5 Bars
* Roue 500x10	3,5 Bars

A CHARGE IMPORTANTE, OU POUR DE LONGS TRAJETS, IL EST NÉCESSAIRE D'AUGMENTER CES PRESSIONS D'ENVIRON 0,5 bars

6 - CHARGEMENT

- Votre chargement doit être réparti sur la remorque d'une manière uniforme en privilégiant une certaine charge sur la flèche (10% du poids environ) pour une meilleure stabilité.

- Pensez à bien caler et à protéger les objets à transporter avec de la moquette, des couvertures ou de l'isorel. Vous éviterez ainsi des frottements qui pourraient les abîmer.

7 - QUELQUES CONSEILS PRATIQUES

- **Avant chaque départ, vérifiez :**

*La pression de vos pneumatiques *L'éclairage de votre remorque *Le verrouillage de l'attelage * le bon arrimage de votre chargement

- La plaque d'immatriculation : elle doit être fixée à l'arrière et reproduire celle du véhicule tracteur jusqu'à 500 Kg de PTC.

- Ne transportez personne dans votre remorque, même pour un tout petit trajet.

- Pour partir en toute sécurité, munissez vous d'un antivol de tête d'attache et d'une roue de secours.

Comment entretenir votre remorque ? en la lavant régulièrement, particulièrement après avoir transporté des matières salissantes (sable, gazon, terre,...) ou corrosives (ciment, engrais,...) et après avoir roulé sur une route salée pour déneigement, le galva conservera plus longtemps son aspect d'origine.