

A LIRE AVANT ASSEMBLAGE ET UTILISATION**Garantie Constructeur**

La Garantie Constructeur s'applique sur les seules pièces défectueuses dans les conditions normales d'utilisation. Elle est d'un an à compter de la date d'achat. Si une pièce est défectueuse, elle doit être retournée à ERDÉ S.A. avec la preuve d'achat après accord explicite de ERDÉ. Aucun retour non autorisé ne sera accepté. Les frais de port retour sont à la charge du client. En cas d'expertise, des frais d'expertise de 200 € seront facturés au client. Ils seront remboursés si la Garantie Constructeur se trouve engagée.

NOTICE DE MONTAGE ET D'UTILISATION**REMORQUE DAXARA – MODÈLE****▪ DAXARA 158.1****Equipements disponibles en option****Bache plate****Bache haute****Bache fourgonnette****Capot****Kit chasse****Roue jockey****Roue de secours**
Avec ou sans support**Rehausses ridelles****Barres porte tout****Barres de capot****Antivol tête d'attache****Ridelles grillagées****DAXARA**

1

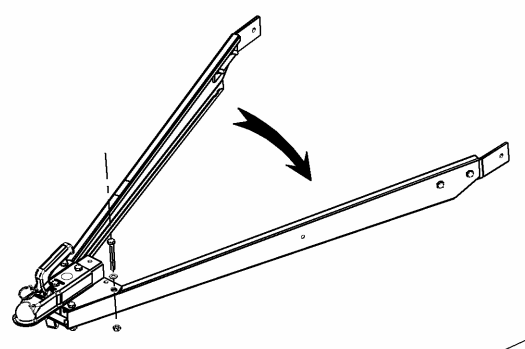

2

PREVISSER

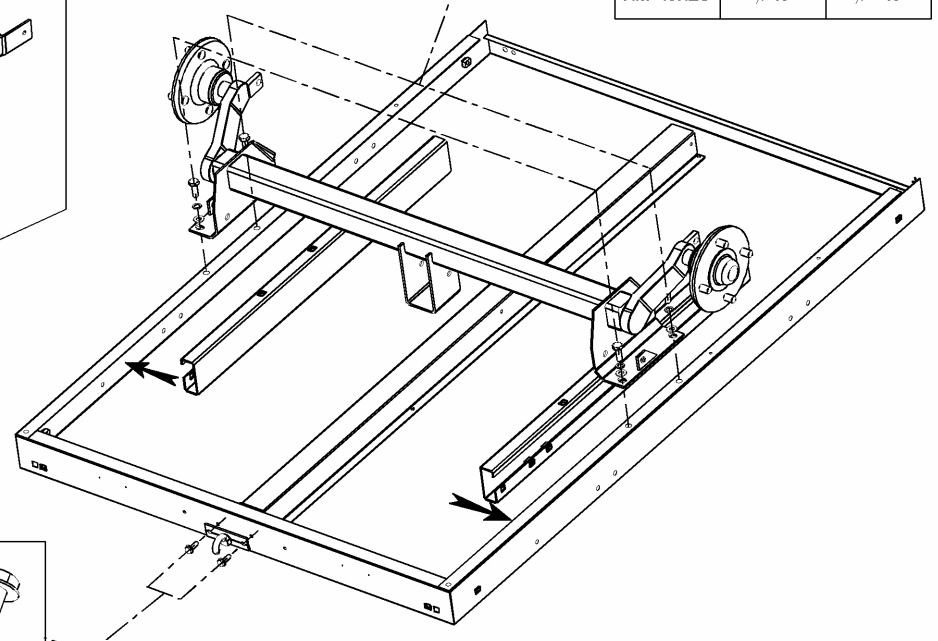

Qte: 4	Qte: 4	Qte: 4
HM 10x25	∅ 10	∅ 10

Qte: 2
HM 8x25

3

Qte: 2	Qte: 2	Qte: 2
HM 12x30	∅ 12	FR HM 12

Qte: 2
CLIP

CLIPSER LE FAISCEAU

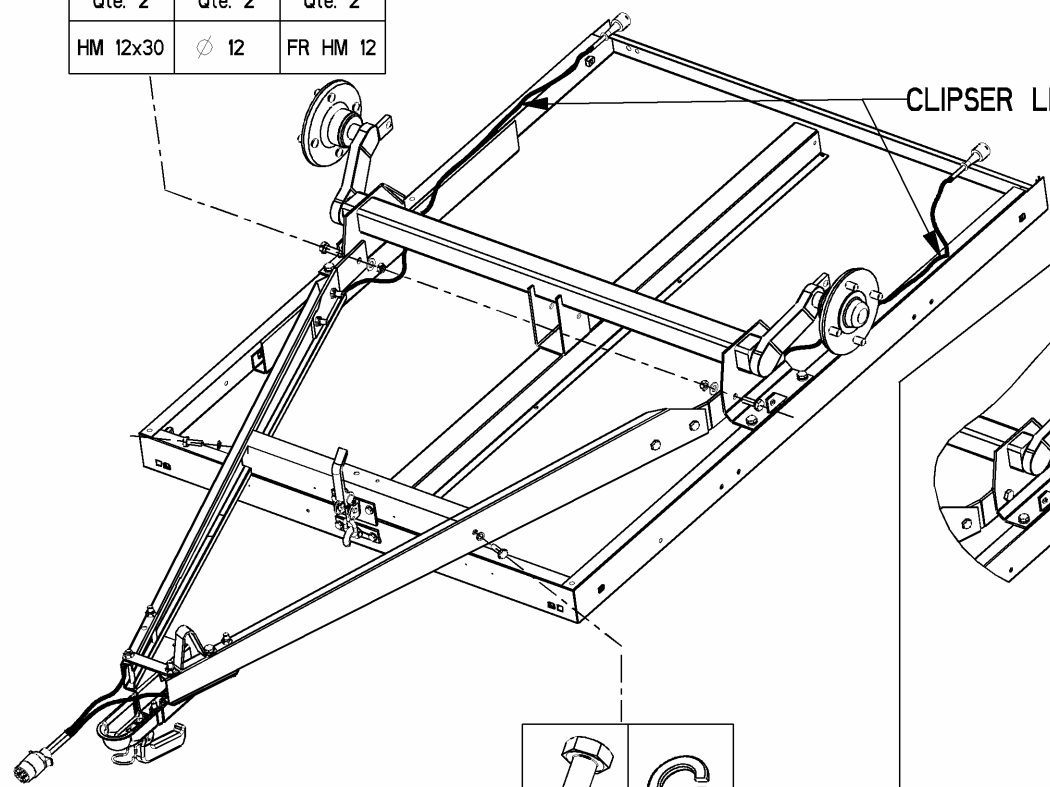

4

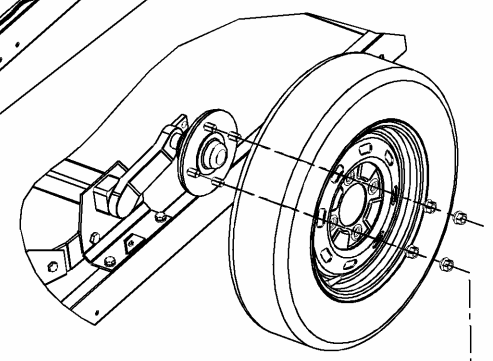

	OU	
Qte: 8		Qte: 8
VIS DE ROUE		ECROU DE ROUE

BLOQUER TOUTES LES VIS

Qte: 2	Qte: 2
HM 10x25	∅ 10

FACE BOMBEE CONTRE LA JANTE

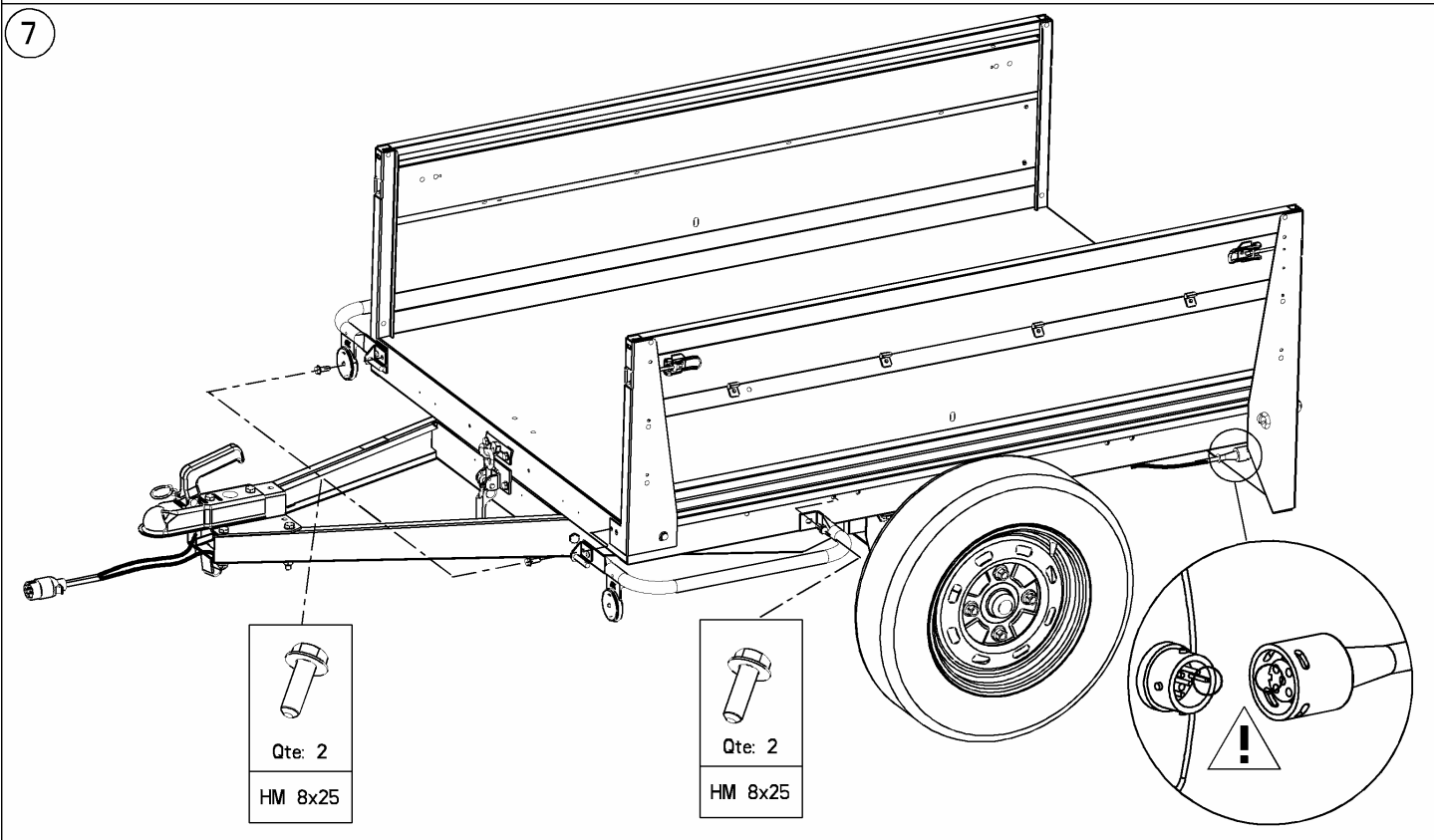
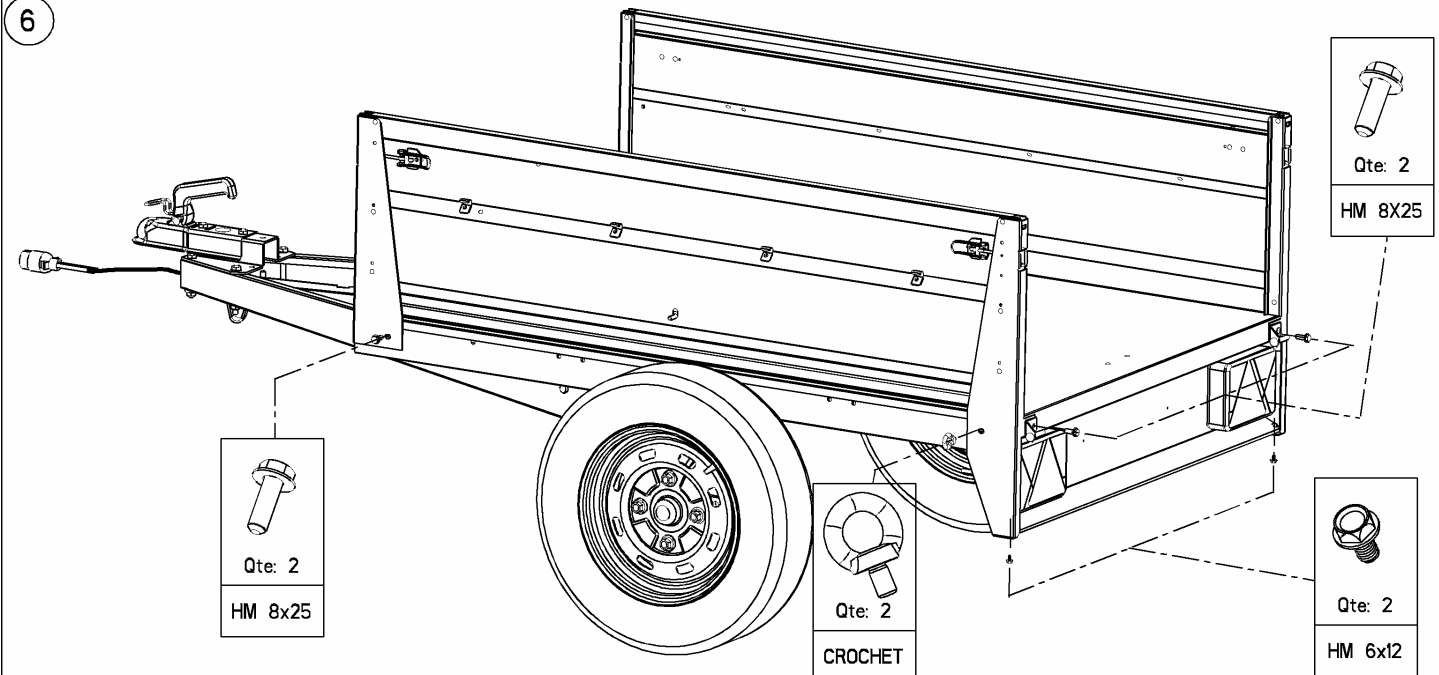
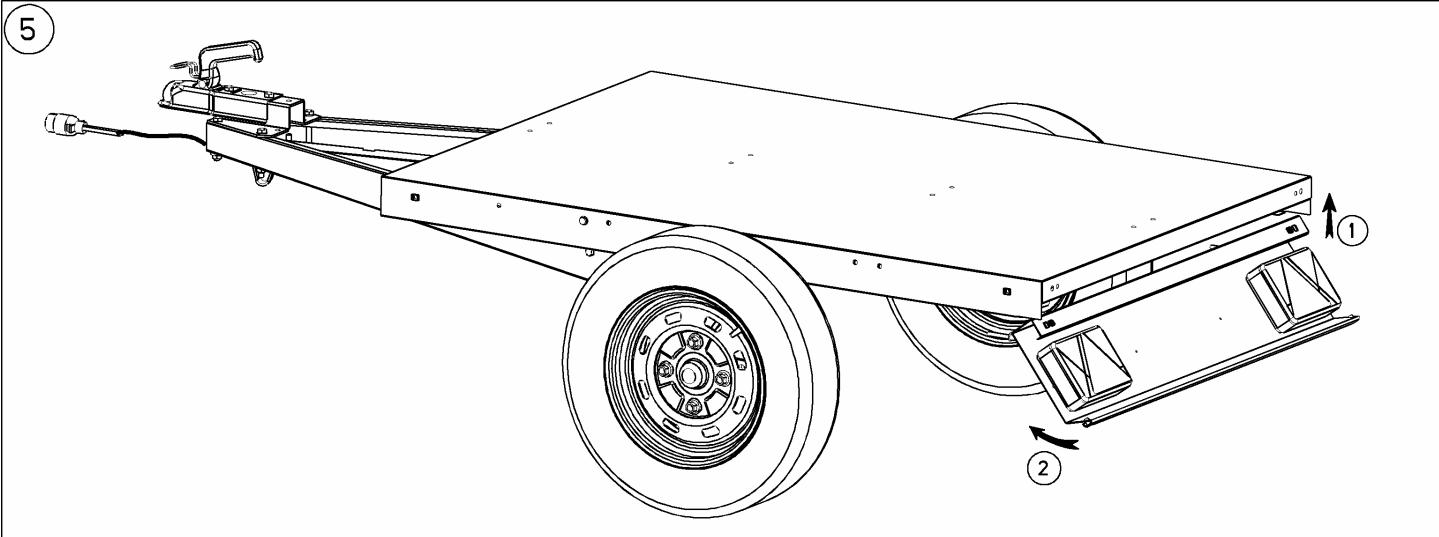

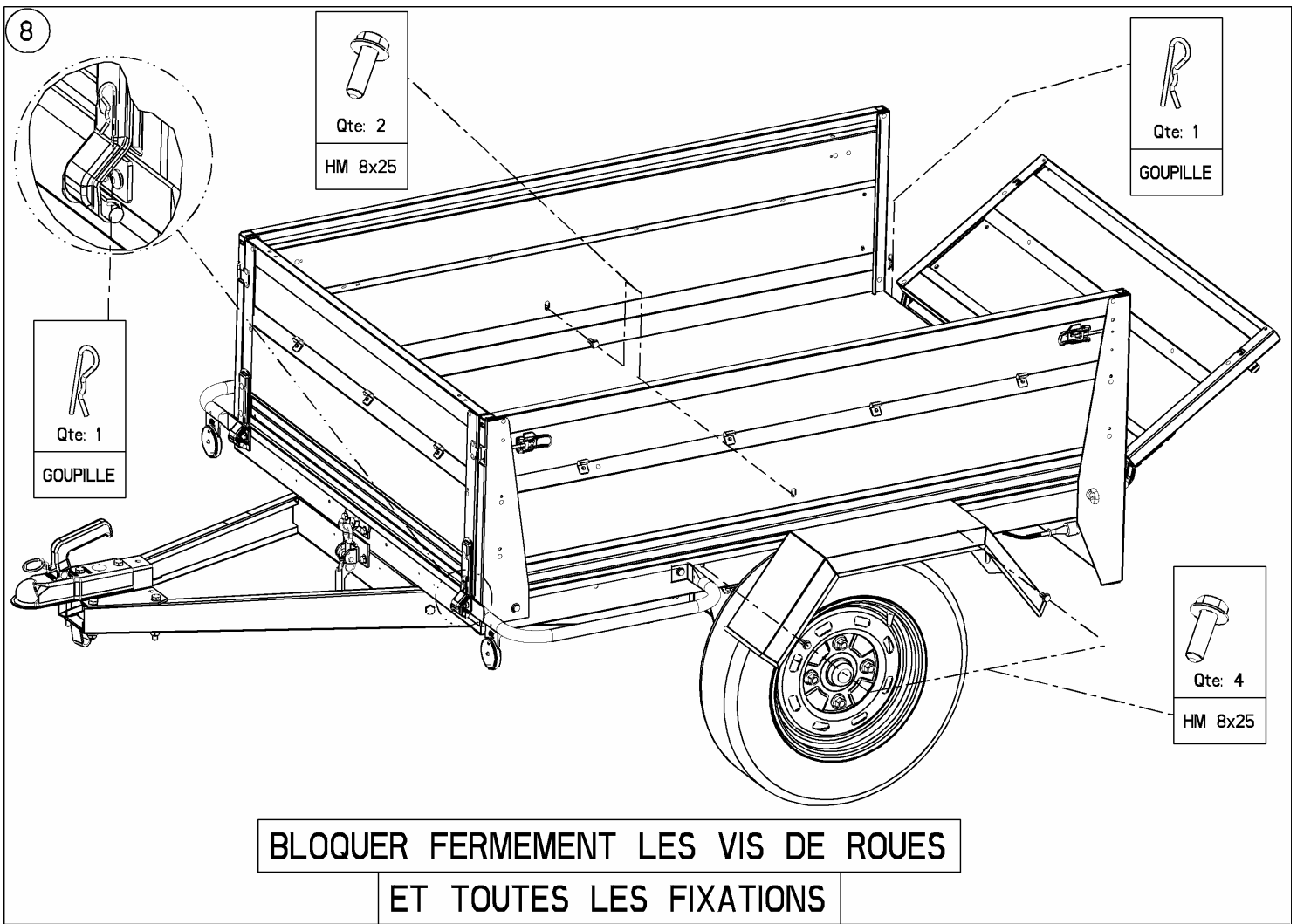

UTILISATION ET ENTRETIEN DE LA REMORQUE

1 - ATTELAGE

* SUR VOTRE REMORQUE : toutes les REMORQUES sont pourvues d'une tête d'attache de sécurité empêchant ainsi le risque de décrochage.

POUR ATTELER OU DÉTELER, PROCÉDER COMME SUIVIT :

Lever à fond la poignée d'attache en actionnant en même temps la gâchette de verrouillage située sous cette poignée.

* SUR VOTRE VOITURE : assurez vous que l'attelage monté ou que vous allez faire monter est bien compatible avec le POIDS TOTAL EN CHARGE (PTC) de votre remorque.

2 - RESSERRAGE DES ECROUS

**APRES LES 100 PREMIERS KILOMETRES ENVIRON,
CONTROLLER LES SERRAGES DES PRINCIPAUX ORGANES**

* ROUES (IMPORTANT)	* ESSIEU	* TETE D'ATTACHE
* FLECHE	* GARDE-BOUE	

3 - MOYEURS DE ROUES

Les moyeux de roues de votre remorque sont munis de roulements "GRAISSÉS A VIE". Aucun graissage n'est à effectuer. Le graissage d'origine suffit à la durée de vie des roulements.

4 - BRANCHEMENT ÉLECTRIQUE

Votre remorque comporte une prise à 7 broches dont le branchement est conforme aux NORMES EUROPÉENNES :

- Plot n° 1 : Clignotant gauche (fil jaune ou orange)
- Plot n° 2 : Antibrouillard (fil bleu)
- Plot n° 3 : Masse (fil blanc)
- Plot n° 4 : Clignotant droit (fil vert ou violet)
- Plot n° 5 : Eclairage de plaque côté droit (fil marron)
- Plot n° 6 : Stop (fil rouge)
- Plot n° 7 : Eclairage de plaque côté gauche (fil noir)

5 - PRESSION DES PNEUMATIQUES

La pression des pneumatiques est **A VERIFIER REGULIEREMENT** afin d'éviter le risque d'usure anormale ou d'éclatement. (La dimension des roues de votre remorque est indiquée sur les pneumatiques)

Roue 135 R 13 2,5 Bar

**A CHARGE IMPORTANTE, OU POUR DE LONGS TRAJETS, IL EST NECESSAIRE
D'AUGMENTER LA PRESSION D'ENVIRON 0,5 BAR**

6 - CHARGEMENT

- Votre chargement doit être réparti sur la remorque d'une manière uniforme en privilégiant une certaine charge sur le timon (10% du poids environ) pour une meilleure stabilité.

- Egalement, pensez à bien caler et à protéger les objets à transporter avec de la moquette, des couvertures ou de l'isorel. Vous éviterez ainsi des frottements qui pourraient les abîmer.

7 - QUELQUES CONSEILS PRATIQUES

Avant chaque départ, vérifiez :

- La pression de vos pneumatiques
- L'éclairage de votre remorque
- Le verrouillage de l'attelage
- Le bon arrimage de votre chargement
- Plaque d'immatriculation : elle doit être fixée à l'arrière et reproduire
 - celle du véhicule tracteur jusqu'à PTC=500 Kg
 - celle de la carte grise de la remorque pour PTC>500KG
- Ne transportez personne dans votre remorque, même pour un tout petit trajet
- Pour partir en toute sécurité, munissez vous d'un antivol de tête d'attache et d'une roue de secours

Comment entretenir votre remorque ? en la lavant régulièrement, particulièrement après avoir transporté des matières salissantes (sable, gazon, terre,...) ou corrosives (ciment, engrais,...) et après avoir roulé sur une route salée pour déneigement : le galva conservera plus longtemps son aspect d'origine.